

Joyoung 九阳

# 九阳蒸汽电饭煲

F-S5快速入门手册

使用前请仔细阅读本手册，并妥善保管。

## 产品简介

请以实物为准

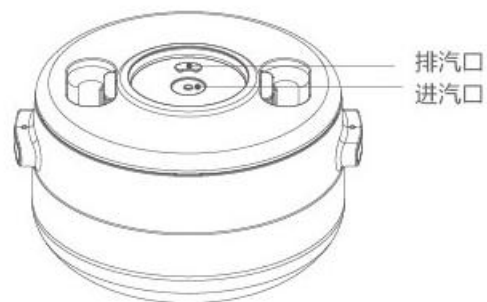
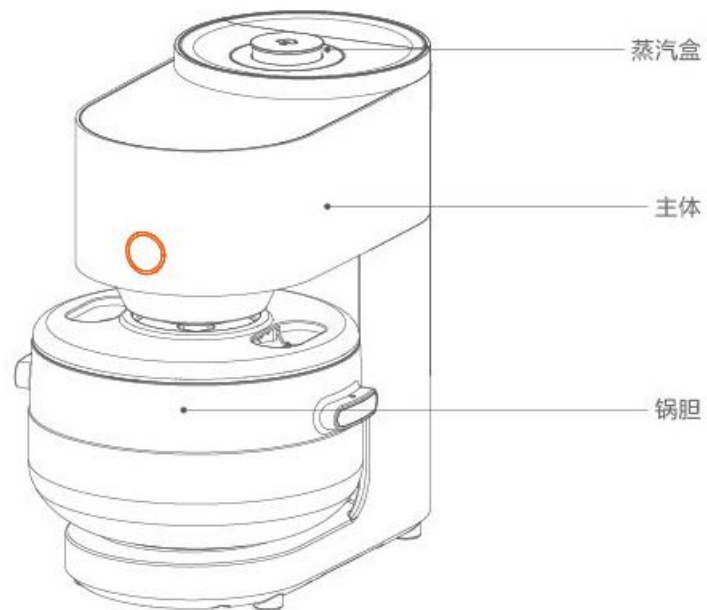

锅胆

## 装箱附属品



能量棒清洁刷

快速入门手册  
日常保养手册

## 操作界面



### WIFI联网与解除

WIFI联网	机器插上电源，WIFI键闪烁，2分钟之内长按WIFI键3S进入配网模式，使用手机微信扫描机器面板二维码按照提示进行网络配置。
WIFI解除绑定	待机状态下同时按住WIFI+蒸香饭功能3S，解除WIFI绑定。

## 产品规格表

型号	F-S5
额定电压	220V
额定频率	50Hz
额定功率	1200W
额定容量	3.0L
重量	6.0kg
适合人数	2-4人
产品尺寸(mm)	387mm × 260mm × 353mm
执行标准	GB 4706.1-2005 GB 4706.19-2008 GB 4343.1-2009 GB 17625.1-2012

## 烹饪准备 | 接通电源

### a 量米 使用附带的量杯

正确的例子



错误的例子



### b 加水

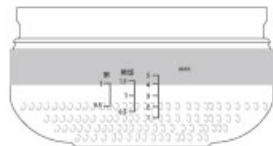

若用4杯米煮饭时，请加水至“米饭”的刻度4的位置

### c 擦干内胆

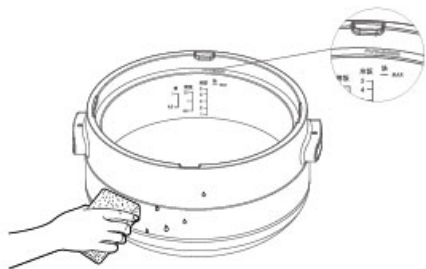

用软抹布擦拭去锅胆外侧附着的米粒和水滴，**确保锅胆与锅盖密封的位置无残留食物、米粒。**

### d 功能选择



合上锅盖，将锅胆放入机器固定的位置，通过对应的“功能”键，进行功能选择；完成后再按“**启动/取消**”键，产品按选定功能开始工作。

## 快速入门 | 接通电源

- 可预约的功能有：蒸香饭、快蒸饭、煮粥、稀饭、煲汤、美味蒸、汽锅鸡
- 预约功能状态下：按“调时、调分”键，调时每按一次增加1小时，调分每按一次增加10分钟
- 设定时间为预估时间，最长预约时间为24小时
- 可定时的功能有：汽锅鸡、美味蒸、煮粥、煲汤
- 上述可定时功能状态下：按“调时、调分”键，调时每按一次增加1小时，调分每按一次增加5分钟；美味蒸前20分钟，调分每按一次增加1分钟，20分钟后，调分每按一次增加5分钟
- 定时功能设定时间：美味蒸最长不超过1.5小时，煮粥最长不超过1.5小时，煲汤最长不超过3小时，汽锅鸡最长不超过1.5小时

### • 蒸汽口调节

使用过程中，可将蒸汽口调节至油烟机或窗户方向，避免屋内集结大量蒸汽，操作过程中注意防烫（可先暂停烹饪，待蒸汽口调节完毕后再继续烹饪）。

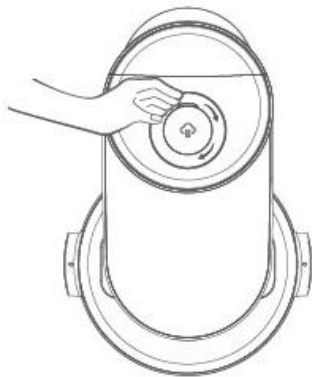

### • 能量棒安装

将能量棒安装至锅盖中心对应位置，顺时针旋转能量棒锁紧。

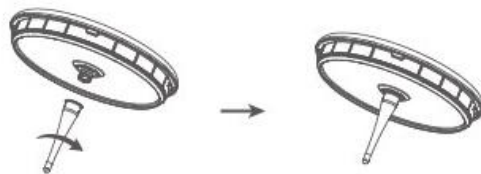

(能量棒安装示意图)

## 快速入门 | 接通电源

预约功能 例：预约稀饭。现在晚上10点，明天早上6点完成，则预约时间为8小时（预约时间为当前时间到烹饪完成的时间差）

### a 把米和水准备好



把淘干净的米放入锅胆，根据米量，加水至相应水位线。

### b 选择稀饭功能



连接电源，在功能区，选择稀饭功能。

### c 设置烹饪结束时间

预约



点击“预约”键，进入预约状态功能。再按“调时、调分”按键调整时间（预约时间为当前时间到烹饪完成的时间差）。

### d 启动预约



点击“启动/取消”键，进入预约煮稀饭，稀饭将会在规定时间内完成。

## 使用说明

### ● 煮粥

- 1 将准备好的食材（大米/小米）淘净，放入锅胆；
- 2 加适量水至锅胆刻度线位置（视米量而定）；
- 3 安装能量棒，盖上锅盖，将锅胆放置到机器固定位置；
- 4 选择“煮粥”功能，按“启动取消”键进入烹饪状态。

### ● 米饭烹饪

- 1 将淘干净的米放入锅胆，加水至对应米种的水位线；
  - 2 安装能量棒，盖上锅盖，将锅胆放置到机器固定位置；
  - 3 选择米饭烹饪功能，按“启动/取消”键进入烹饪状态；
- 【注】米饭烹饪功能有：蒸香饭、快蒸饭。

### ● 不同米量蒸香饭程序选择

米量	蒸香饭		
	1杯	2杯	3~5杯
时间			
时间（分钟）	26分钟	30分钟	55分钟

【注】选择“蒸香饭”功能，根据米量，按“调时”键，选择烹饪时间，按“启动/取消”键进入烹饪状态。

### ● 煲汤

- 1 将准备好的食材（鸡、鸭、排骨）洗净，放入锅内；
- 2 根据需求加水至锅胆刻度线位置，不要超过最大水位线；
- 3 安装能量棒，盖上锅盖，将锅胆放置到机器固定位置；
- 4 选择“煲汤”功能，按“启动取消”键进入烹饪状态。

### ● 稀饭

- 1 将准备好的食材（大米/小米）淘净，放入锅胆；
- 2 加适量水至锅胆刻度线位置（视米量而定）；
- 3 安装能量棒，盖上锅盖，将锅胆放置到机器固定位置；
- 4 选择“稀饭”功能，按“启动/取消”键进入烹饪状态。

## 使用说明

- 蒸香饭、快蒸饭、熬粥、稀饭对应的米饭杯数及所需的大致时间

功能 米量及时间	蒸香饭	快蒸饭	熬粥	稀饭
米量（杯）	1-5杯米	1-5杯米	0.5-1杯米	0.5-1.5杯米
时间（分钟）	26-55分钟	35分钟	57分钟	33分钟

- 本数据来自实验室条件下(室温:25.0℃,额定电压:220V,米水体积比为1:0.7,米种为福临门东北米,海拔不超过1000m)测试所得。
- 时间为从煮饭开始到烹饪结束所需的时间。

- 暂停功能

- 1 烹饪过程中,再次按“对应的功能”键,功能暂停,该功能键闪烁,暂停灯亮起,机头自动抬起。
- 2 需要继续烹饪,放好锅具,按“启动/取消”键,继续烹饪。



## 使用说明

### ● 美味蒸

- 1 将准备好的食材洗净、调味，放入锅内（根据实际需求确定是否放入蒸架）；
- 2 安装能量棒，盖上锅盖，将锅胆放置到机器固定位置；
- 3 选择“美味蒸”功能，根据不同的食材，调整时间（参考下表）；
- 4 按“启动取消”键进入烹饪状态。

### ● 清洁/杀菌

- 1 将准备杀菌的餐具或难清洁的餐具放入锅胆；
- 2 盖上锅盖，将锅胆放置到机器固定位置；
- 3 选择“美味蒸”功能（默认10分钟，用户可启动“定时”功能，按“调时、调分”键选择清洁/杀菌时间），按“启动/取消”键进入清洁/杀菌状态；
- 4 清洁/杀菌结束后取出餐具用清水清洗即可（注意防烫）。

### ● 美味蒸不同食材所需的大致时间建议

美味蒸功能 数量及时间	鸡蛋	蛋羹	螃蟹	虾	鱼	红薯	鸡	排骨	牛肉	青菜	玉米	速冻馒头
数量	3个	2个	4只	250g	500g	200g	500g	250g	250g	200g	2个	6个
时间（分钟）	10	15	20	5	20	30	60	90	90	5-7	30	5

- 本数据来自实验室条件下（室温：25.0℃，额定电压：220V）。
- 时间为从煮饭开始到烹饪结束所需的时间。
- 蛋羹等需要放碗的进行烹饪可不安装能量棒。

## 使用说明

### ● 汽锅鸡功能

- 1 将准备好的食材洗净、调味，放入锅胆；
- 2 安装能量棒，盖上锅盖，将锅胆放置到机器固定位置；
- 3 选择“汽锅鸡”功能，按定时键，根据不同的食材，按“调时、调分”选择不同的烹饪时间。（参考下表）
- 4 按“启动/取消”键进入烹饪状态。

### ● 汽锅鸡不同食材所需的大致时间建议

汽锅鸡功能 重量及时间	鸡	西红柿 牛腩	莲藕 排骨	海带 排骨	黄豆 猪蹄	芋头 排骨	乳鸽	粉蒸肉
重量	500g	500g	500g	500g	500g	500g	500g	400g
时间（分钟）	60	90	90	90	90	90	90	30

### ● 特别说明：

- 1、本资料上所有内容均经过认真核对，如有任何印刷错漏或内容上的误解，可向本公司咨询。
- 2、产品如有更新，恕不另行通知。

## 安装清洗

---

注意：清洁时请确定蒸汽电饭煲处于断电状态

### ● 机体和锅胆清洁

注意：1、取/放锅胆时请轻拿轻放，避免碰撞变形；锅胆为真空物理保温锅具，内部高度真空请勿摔落，一旦损坏将失去保温性能。

2、取/放锅盖时请小心操作避免蒸汽烫伤，烹饪完毕锅盖清洗请勿泡水，空干内部残留水。

3、能量棒用完，请将能量棒内/外/出气孔，清洗干净妥善保管。（建议安装至锅盖上以免遗失）



如有水，饭粒，杂物等必须清理干净



取出锅胆，用柔软的海绵将锅胆内外干净，然后用干软布擦干。

产品获得CCC认证  
本企业通过ISO9001  
质量管理体系认证

## 杭州九阳生活电器有限公司

Hangzhou Joyoung Household Appliances Co., Ltd.

浙江省杭州经济技术开发区下沙街道银海街760号3a幢

Building 3a, No.760 Yin Hai Street, Xiasha, Hangzhou Economic and Technological Development Area, Zhejiang Province

邮编：310018 传真：400 6186 996 www.joyoung.com

阳光服务热线

400-6186-999