



尊敬的用户，感谢您使用九阳牌原汁机，为了便于您正确的操作本产品，在使用前请仔细阅读本说明书。请务必认真阅读第一章“安全使用注意事项”，并特别留意说明书黑色加粗字体部分。

(本说明书中技术规格如有变更恕不另行通知)

## 目 录

前言	1
第一章 安全使用注意事项	2-4
第二章 部件及功能	5-7
第三章 使用方法	8-13
第四章 保养和维护	13-16
第五章 产品安全指标	16
第六章 采用标准	16
第七章 故障分析及排除	17
装箱明细	18
食谱	18

## 前 言

感谢您使用九阳原汁机。为了您能正确的使用和维护本产品，我们特地编写了这本说明书，请您在使用产品前，仔细阅读本说明书，并妥善保存以备将来查阅。

本说明书仅适用于九阳股份有限公司“JYZ-V3/V12/V903”原汁机产品，九阳股份有限公司保留最终解释权。书中的所有内容仅供用户使用和维护时参考，未尽事宜，欢迎用户向本公司的客户服务部门咨询。本书不足之处，欢迎广大用户提出宝贵意见，愿九阳原汁机给您的生活带来温馨、便捷与健康。

## 第一章 安全使用注意事项

⊘ 严禁：对导致或可能导致人员危险、重伤、重大财产损失的风险要禁止；

⚠ 注意：对可能导致人员受伤或物品损坏的风险要关注。

⊘ 严禁



1.主体请用湿布擦拭，切勿用水冲洗或浸泡，以防漏电或器件损坏。

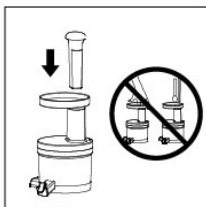

2.工作时严禁其他物体替代推料棒伸入进料口，以免使产品受损。



3.工作时严禁用手接触螺杆、电机等可动部件，以免发生人身伤害事故。

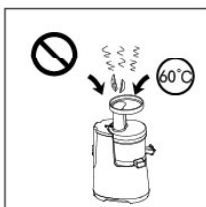

4.严禁加工过热食材（ $\geq 60^{\circ}\text{C}$ ），以免造成配件破裂、喷溅烫伤。

5.请勿湿手插/拔电源插头，这可能引起触电。

6.不要将本产品靠近高温、强磁、易燃易爆气体（如天然气、沼气等），以防引起器件损坏、故障或火灾。

7. 严禁将本产品各配件放入消毒柜、洗碗机及 $\geq 60^{\circ}\text{C}$ 的热水中清洗，以避免受热变形损坏。

8.工作时严禁将眼睛靠近进料口，以免发生意外造成人身伤害事故。

⚠ 注意

1.本产品为I类电器，为防止漏电，安装前请确保接地线接地良好。

2.本产品输入电压为220V~50Hz，在将产品连接电源之前，请检查是否与当地的电源电压相符，高或低于此电压会损坏元器件。

3.本产品运行速度已设置成最佳状态，不需要进行速度调节。

4.在拆、装、调校或清洗产品的任何部件之前，为防止漏电或意外启动，请务必先断开电源。

5.使用前请检查电源线、插头、挤汁器、螺杆等可拆部件是否损坏，如发现损坏请停止使用产品，请与本公司客户服务部门联系，切勿自行拆卸修理，以免发生危险。

6.接通电源前，请务必确保可拆卸部件安装到位，请勿空载运转以免螺杆磨损。

7.产品工作时，如果被食材堵住或卡住，请按住“长按反转”键将螺杆反转一下，然后再启动产品，如果仍然堵转，为防止意外启动等造成伤害事故或损坏机器，请先拔下电源插头再进行清理。

8.请严格按照额定工作时间操作：连续工作时间不超过15分钟，再次工作需待电机冷却后再继续使用，冷却时间需大于20分钟，此法有利于延长产品寿命。

9.食材须切成小块，以能放入进料筒为宜（由于胡萝卜质地较硬，所以需要切成截面小于15X15mm的细长条形，然后再进行榨汁，投料速度每分钟小于250g，以免产品堵转）。

10.桃、李、杏、梅、芒果、葡萄、柿子、白莲子等有硬核、硬籽的食材，以及谷物类、柠檬、橙、柑橘、柚类等厚皮、硬壳的食材，直接榨取可能会造成机器停止工作或损害机器零件，使用前必须将其去除方可使用，否则容易损坏产品。

11.本产品请勿榨甘蔗。柠檬汁液具有强酸性，请勿直接榨取，每次榨取不得超过20g（约3薄片）。

12.本产品不适合榨纤维较多的食材，如生姜、本芹（小芹菜）等，榨此类食材需要切成3~4cm的小段，否则容易堵渣，导致部件损坏，从而影响产品寿命。

13.与食材相接触的部件材料均符合食品级认证要求,干净、卫生、可靠。在榨过某些食材后挤汁器、螺杆、进料筒等配件有可能染色,这属于正常现象,不影响使用,无损健康。

14.请在水平台面上操作,请勿在地毯、毛巾等织物、塑料、纸等易燃物上操作本产品。

15.本产品属于Y连接,如果电源线损坏,请停止使用,为避免危险,请与本公司客户服务部门联系,或直接到本公司指定的维修点更换,切勿自行拆卸修理。

16.请勿在倾斜或不稳定的台面上使用本产品,防止产生伤害事故或损坏本机器。

17.使用后请及时清洗,挤汁器和上盖等与食物接触部件可使用清水进行清洗。在拆卸、清理和清洗可拆卸部件过程中应小心,部分机型螺杆材质为陶瓷属易碎品,请小心轻放,切勿摔落造成人身伤害。

18.请勿使用钢丝绒、研磨性清洁剂或腐蚀性液体(例如汽油或丙酮)来清洁产品。

19.由于本产品较重,移动产品时,请务必用双手握住产品底部,如果只握住榨汁组件部分,容易造成主机部分脱落,造成人身伤害或产品损坏。

20.产品应储存到儿童不易触及的地方,切勿让肢体不健全、感官或精神上有障碍或缺乏相关经验和知识的人(包括儿童)使用或玩耍本产品。

21.若较长时间不使用机器时,为防止出现短路等造成损害,请务必关闭开关,断开电源。

22.本产品仅适用于家庭使用,且需要按照本说明书的指引使用,不得私自用作他途。

23.本产品各部件请勿直接加热。

## 第二章 部件及功能

JYZ-V3/V12部件

(不含赠品图片)

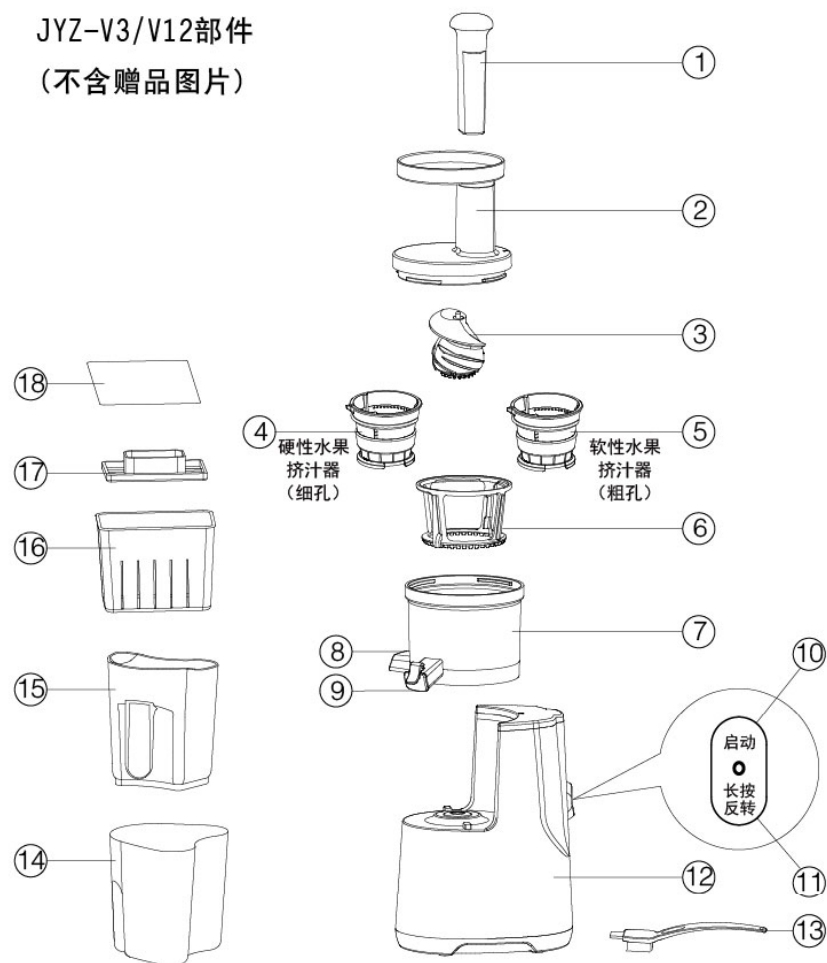

以上: (1-15) 为JYZ-V3的部件

(1-18) 为JYZ-V12的部件

注: 产品图片请以包装内实物为准!

## JYZ-V903部件

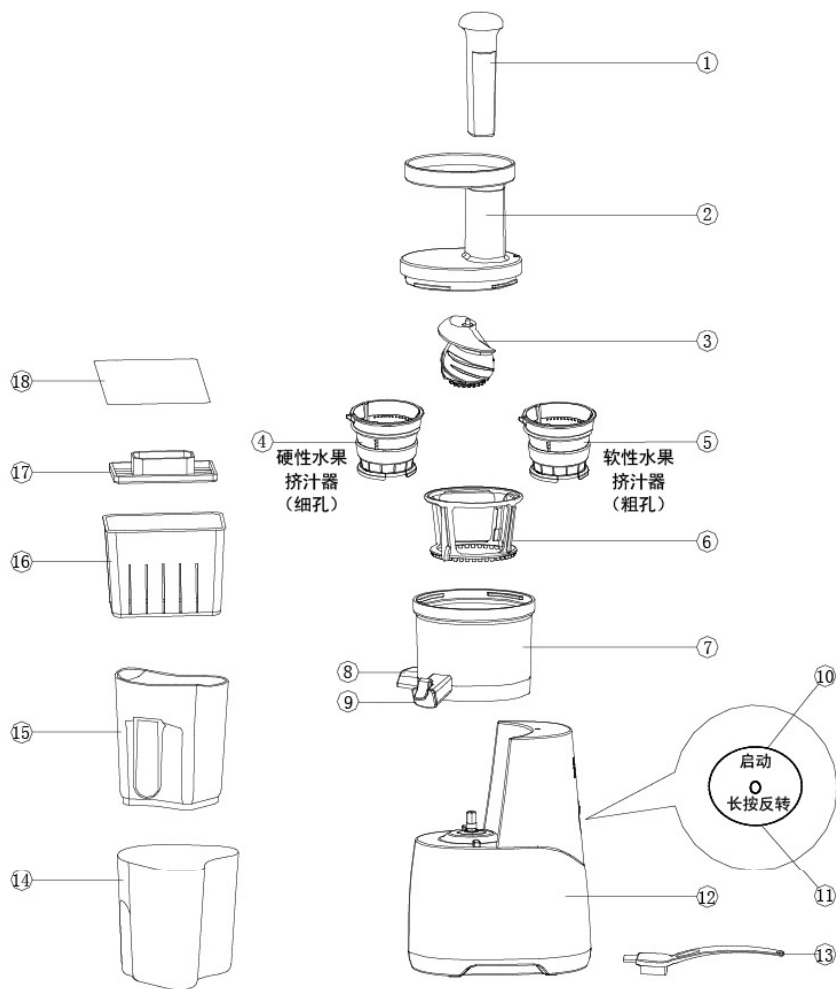

注：产品图片请以包装内实物为准！

## 部件功能

序号	部件名称	功能
1	推料棒	放入食材时，用于轻柔推压食材，提升榨汁效率。
2	上盖	与集汁盘连接，是榨汁功能的重要部件，起到食材投入和安全防护的作用。
3	螺杆	榨汁的主要部件，用于切碎挤压食材。
4	硬性水果 挤汁器 (细网孔)	适合榨如梨、苹果、胡萝卜等硬质果蔬，不适用榨甘蔗、本芹(小芹菜)等纤维较多的食材。
5	软性水果 挤汁器 (粗网孔)	适合榨果肉较多且软的食材，如草莓、番茄、菠萝、猕猴桃、柳橙等软质果蔬，不适用榨甘蔗、本芹(小芹菜)等纤维较多的食材。
6	壁刷	与集汁盘、挤汁器相连接，起到清洁挤汁器和集汁盘内壁的作用。
7	集汁盘	榨汁的主要部件，收集并导出果汁。
8	出渣口	果渣通过出渣口排出到果渣桶中。
9	出汁嘴盖	榨汁完成后，防止出汁嘴滴汁，或者在榨汁过程中关闭出汁嘴盖，起到混合果汁的作用。
10	“启动”键	按下“启动”键，即可开机运行。
11	“长按反转” 键	在机器工作的情况下按下此键，即可停止运转。长按此键可以实现反转功能。
12	主体	内有电机等部件，起到提供动力及支撑的作用。
13	清洁刷	用于清洗挤汁器、螺杆和集汁盘。
14	果渣桶	用于收集果渣。
15	接汁杯	用于收集果汁。
16	豆腐盒	用于制作豆腐。
17	压板	用于制作豆腐时将豆腐中的水分挤出和将豆腐压实。
18	纱布	用于制作豆腐时过滤豆渣和水分。

## 第三章 使用方法

· 在初次使用产品前，请彻底清洗与食材接触的部件。（参见“第四章保养和维护”）

### · 使用注意事项

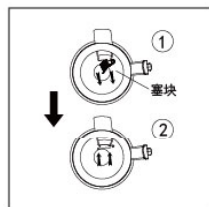

1. “启动”键：轻按此键，即可开机运行。
2. “长按反转”键：排渣不顺或堵转时，按住“长按反转”键不放，让螺杆反转，松开按键停止反转。工作中按下此键，产品即可停止运转。

2. 集汁盘底部设有一硅胶塞块。产品使用前请确认塞块是否如图②安装到位。榨汁过程中若未安装塞块将影响出汁和出渣效果。清洗时需拔出塞块以便于清洗出渣口。

### 一、使用说明

请按以下步骤安装并使用产品：

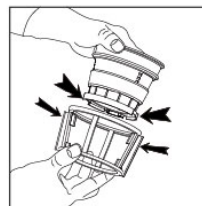

1. 将壁刷上的两硅胶片对准挤汁器底部的两处圆弧状缺口，然后将壁刷装配在挤汁器上。

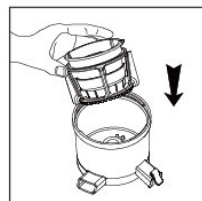

2. 将安装好壁刷的挤汁器装入集汁盘内。注意：安装时请将挤汁器上的“▼”对准集汁盘上的“▲”，挤汁器底部的出渣口对准集汁盘底部的出渣口，这样才能安装到位，如果未安装到位上盖将无法盖上。

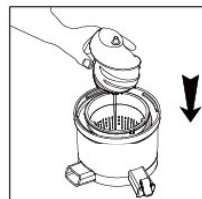
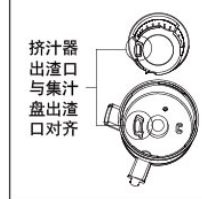
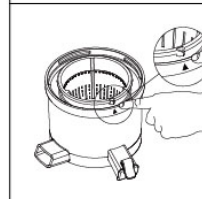

3. 将螺杆放入挤汁器内并下压安装到位。如果未安装到位上盖将无法盖上。



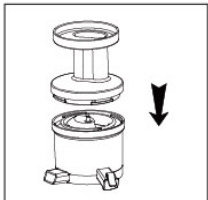

4.将上盖旋入集汁盘上，使上盖的“▽”对准集汁盘的“▲”；顺时针旋转上盖，使上盖的“◻”对准集汁盘的“▲”，上盖即安装到位。如果上盖未旋到位，产品将无法通电工作。

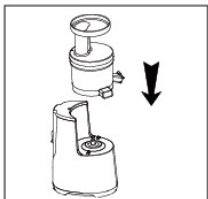
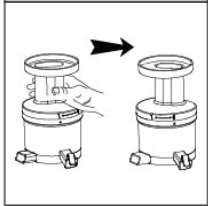

5.将装配好的榨汁组件向下装配在主体上。装配时需要将上盖上的“▲”对准主体顶部的“▲”，如果装不下去，将榨汁组件向左右两侧转动几下，即可装配到位。

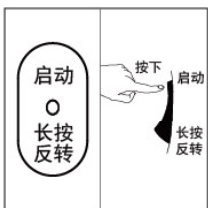

6.接通电源，按下“启动”键，即可启动机器。如需中途停止，按一下“长按反转”键然后松开即可。  
· 电源线插头需要插接牢固，以免松脱。

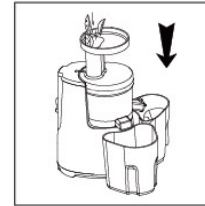

7.食材洗净切成能送入进料口的小块，缓慢匀速投料，并用推料棒缓慢推压食材，以食材刚好能被切断为宜。如遇食材卡住，按住“长按反转”键，将螺杆反转一下，再次启动产品，即可轻松解决。

- 有核、硬籽、厚皮或硬壳的食材，请先将其去除。
- 本产品请勿直接榨取柠檬、甘蔗。

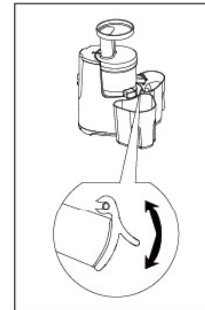

8.榨汁完毕，按下“长按反转”键后再松开，断开电源，待电机和螺杆完全停止转动后，再将接汁杯和果渣桶拿离出汁嘴和出渣口。

- 关闭出汁嘴盖，可以起到防滴汁的作用。
- 榨汁过程中，关闭出汁嘴盖，可以起到混合果汁的作用。
- 榨好的果汁建议马上饮用，暴露在空气中时间过长，味道和营养价值都会受到影响。



9.冰淇淋器使用方法如下：

- ①将水果切块放入冰箱冷冻4-8小时，拿出来解冻10分钟。
- ②将挤汁器更换为冰淇淋器，关闭出汁嘴盖，并将接汁杯放在出渣口正下方。
- ③启动机器，将解冻好的水果块缓慢放入机器即可。

## 二、蔬果选用提示

- 1.请选用新鲜水果和蔬菜，它们含有更多的汁液。如：梨、葡萄、瓜类（西瓜、哈密瓜、香瓜……）、芹菜杆、甜菜根、胡萝卜、菠菜等。
- 2.需要削去像哈密瓜、甜菜根等食材的厚皮。柑橘类水果的籽会让果汁带苦味，建议剔除。
- 3.苹果的出汁量和口感取决于所选用苹果的种类和季节；鲜榨苹果汁会氧化变色，这是正常现象，可以加几滴柠檬汁减缓氧化过程。
- 4.叶菜类（如芹菜）也可以放入原汁机中榨汁。
- 5.果肉多且软的食材，如番茄、菠萝、猕猴桃等，含汁量较少，请与较硬且汁多的食材一起榨汁，且应先榨较软食材，再榨较硬食材。

6.含有淀粉的食材，如香蕉、木瓜、鳄梨、无花果和芒果不适合榨汁，可以用食品加工机或料理机来加工这类水果。

7.常见的果蔬的营养成分选择如下表：

水果/蔬菜	主要营养素	每200克食材能量(kcal)值
苹果	膳食纤维、维生素B1、钾	108
梨	膳食纤维、维生素B2	100
桃	膳食纤维、钾	102
猕猴桃	膳食纤维、维生素A、维生素C、维生素B1、钙、钾、铁	122
杏	膳食纤维、维生素A、钙、钾	76
橙子	维生素A、维生素B1、维生素C、钙、钾	96
桔子	维生素A、维生素B1、维生素C、钙、钾	102
菠萝	膳食纤维、维生素C、钙、钾	88
柚	维生素C、钾	84
西瓜	维生素A	52
哈密瓜	维生素A、维生素C、钾	68
桑葚	膳食纤维、钙、维生素B2	114
甜瓜	维生素C、钾	54
甜菜叶	膳食纤维、维生素A、维生素B1、维生素B2、维生素C、钙、钾、铁	44
西红柿	维生素A、维生素C、钾、钙	40
草莓	膳食纤维、维生素C、钙、钾、铁	64

圆白菜	膳食纤维、维生素A、维生素C、钙、钾	48
胡萝卜	膳食纤维、维生素A、维生素C、钙、钾、铁	78
芹菜	膳食纤维、维生素B2、维生素A、维生素C、钙、钾	34
黄瓜	维生素A、钙、钾	60
菠菜	膳食纤维、维生素A、维生素B2、维生素C、钙、钾、铁	56
苦瓜	膳食纤维、维生素A、维生素C、钾、钙	44
甜椒	膳食纤维、维生素A、维生素C、钙、钾	50
西兰花	膳食纤维、维生素A、维生素C、维生素B1、钙、铁	72

注：1.以上数据参考《中国食物成分表 2009》；  
2.每200克食材能量值=每100克可食部计的能量值\*2。

## 第四章 保养和维护

- 1.清洁产品前，务必关闭开关，断开电源，防止触电。
- 2.使用后请及时清洗产品。主体外部可用湿布擦拭，请勿将主体放入水或其他液体中，也不能在水或其他液体下冲洗，以防漏电或器件损坏。
- 3.本产品应储存于干燥处并避免紫外线直接照射。
- 4.在储存产品前，应确保产品是清洁且干燥的。
- 5.请参照以下步骤拆卸并清洗各配件：  
清洗前请先将机器开启空转，从进料口处倒入些清水进行预清洗，这样有助于后面的清洗工作。

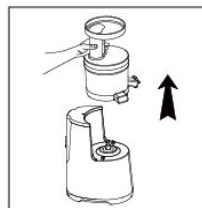

1) 握住上盖的进料筒往上提，即可拆下榨汁组件。



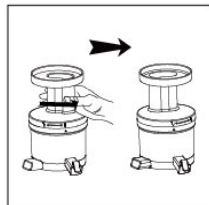

2) 逆时针旋转上盖，使上盖的“▽”对准集汁盘的“▲”，往上即可取出上盖。

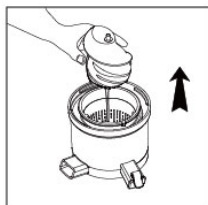
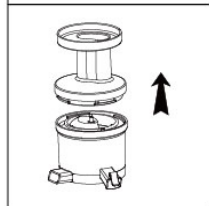

3) 向上取出螺杆。  
· 如果遇到螺杆难以取出时，可将螺杆与挤汁器一同取出。



4) 向上取出挤汁器与壁刷。

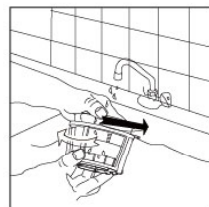

5) 先使用壁刷来回旋转清洗挤汁器，若未清洗干净再用清洁刷清洗挤汁器，最后用清水冲洗干净。其余可拆卸部件清洗方法简单，可用清水冲洗，或者用清洁布清洗。

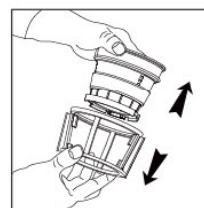
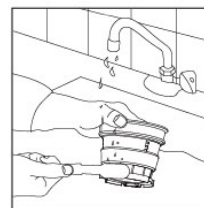

6) 取出壁刷架。

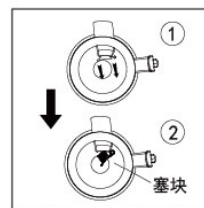

7) 清洗出渣口：拨开集汁盘底部的硅胶塞块，用水冲洗出渣口。

· 清洗完毕后请将硅胶塞块安装到位。

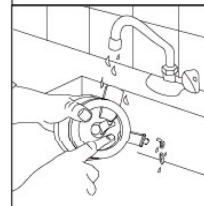

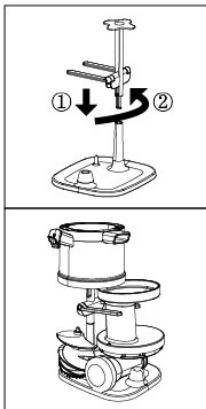

8)上述可拆卸部件清洗干净后,使用原汁机收纳套装晾干放置更加方便卫生。

- ①将支架插入底座对应的孔中;
- ②逆时针旋转支架;
- ③打开支架上的支撑杆,按照前面图示放置清洗干净的榨汁组件即可。

## 第五章 产品安全指标

额定电压	220V ~
额定功率	150W
额定频率	50Hz
额定转速	50转/分
连续工作时间	≤15分钟
间隔时间	≥20分钟

本产品为I类电器,为防止漏电,安装前请确保接地线接地良好。

## 第六章 采用标准

企业标准: Q/3700YJY003-2014

## 第七章 故障分析及排除

故障现象	原因分析	故障排除
通电后,启动开关,产品不工作	1.电源线插头未插到位 2.电机连续工作时间过长,自动保护 3.上盖未旋转到位	1.将电源线插头插到位 2.冷却20分钟后再使用 3.上盖旋转到位
最开始几次使用产品时,电机发出难闻的气味	新电机最初使用正常现象	如果多次使用后,产品仍会发出此气味,请送至就近的九阳维修点检测
使用中停机	1.加入食材太多,过载堵转导致停机 2.电机温控保护	1.减少食材,推料时不要过于用力 2.停止20-30分钟后再使用
果汁中含果渣多	1.挤汁器破损 2.使用软性水果网榨硬性水果	更换挤汁器
异常震动或噪音大	1.壁刷未安装到位或挤汁器破损 2.电机损坏	1.将壁刷安装到位或更换挤汁器 2.送维修点检修
主体上漏汁	未安装集汁盘底部的硅胶塞块	榨汁过程中必需将硅胶塞块装到位
上盖无法合紧	集汁盘内的挤汁器未安装到位	按操作说明将挤汁器安装到位

注:

- 以上为常见故障分析和排除方法,对于其它故障,请与本公司客户服务部门联系,或直接到本公司指定的维修点进行修理,切勿自行拆卸修理。
- 阳光服务热线:400-6186-999
- 本公司指定维修点明细见保修卡。

## 装箱明细

名称	厨房机械 (原汁机)	说明书	保修卡	食谱
数量	1台	1本	1本	1本

- JYZ-V3含有冰淇淋器赠品
- JYZ-V12含有冰淇淋器、原汁机收纳套装赠品。

(本说明书中数据由九阳研发中心数据库提供)

## 食谱

### 豆腐制作方法

食材：干黄豆250g、石膏粉、凉水适量

### 制作步骤：

- 1.将干黄豆泡发，洗净备用（建议泡豆时间：夏季7~8小时、春秋季节8~12小时、冬季11~16小时）；
- 2.将泡好的湿黄豆和凉水按1:1比例混合；
- 3.用勺子将豆水混合物一勺一勺舀入原汁机进行榨豆浆（建议使用粗网孔挤汁器进行榨豆汁；如交替加入果蔬，可做成花式豆腐）；
- 4.将榨好的豆浆倒入锅中，小火煮至沸腾后熄火（边煮边搅拌，否则易糊锅）；
- 5.将2g石膏粉加入30g水调匀后慢慢倒入豆浆内，并轻轻搅拌均匀，冷却大约5分钟，豆浆呈现豆花状；
- 6.将过滤纱布铺在豆腐盒内，将凝固好的豆浆倒入纱布内，包好过滤纱布；
- 7.用压板挤压掉多余水分，并用1kg重物压住30min以上，即可制作完成。