

Joyoung 九阳

使用说明书

九阳榨汁机

型号: JYZ-A560



九阳股份有限公司
Joyoung Company Limited

地址: 山东济南市槐荫区新沙北路12号
传真: 0531-87901901 电话: 0531-87901018
网址: www.joyoung.com.cn 邮政编码: 250118

全国服务热线:
0531-87918008
0531-87901018
400-6186-999

尊敬的用户，感谢您使用九阳榨汁机，为了便于您正确的操作本机器，在使用前请仔细阅读本说明书。请务必认真阅读第五章“注意事项”。

(本说明书中技术规格如有变更恕不另行通知)

目录

前言	1
第一章 部件及名称	2-3
第二章 使用方法	4-7
第三章 产品特性	8
第四章 技术参数	8
第五章 注意事项	9
第六章 清洁保养	10
第七章 故障分析及排除	11
第八章 装箱明细	11

前言

您好，感谢您使用九阳榨汁机，为了使您能正确地使用和维护本产品，我们特地编写了这本说明书，请您在使用前仔细阅读，并且妥善保存，以便以后查阅。

这本说明书仅适用于九阳股份有限公司“JYZ-A560”榨汁机产品，九阳股份有限公司对该说明书保留最终解释权，书中所有的内容仅供用户使用与维护时参考，未尽事宜，欢迎用户向本公司的客户服务部门咨询。本书不足与错误之处，欢迎广大用户提出宝贵意见，愿九阳榨汁机给您的生活带来温馨、便捷与健康。

第一章 部件及名称

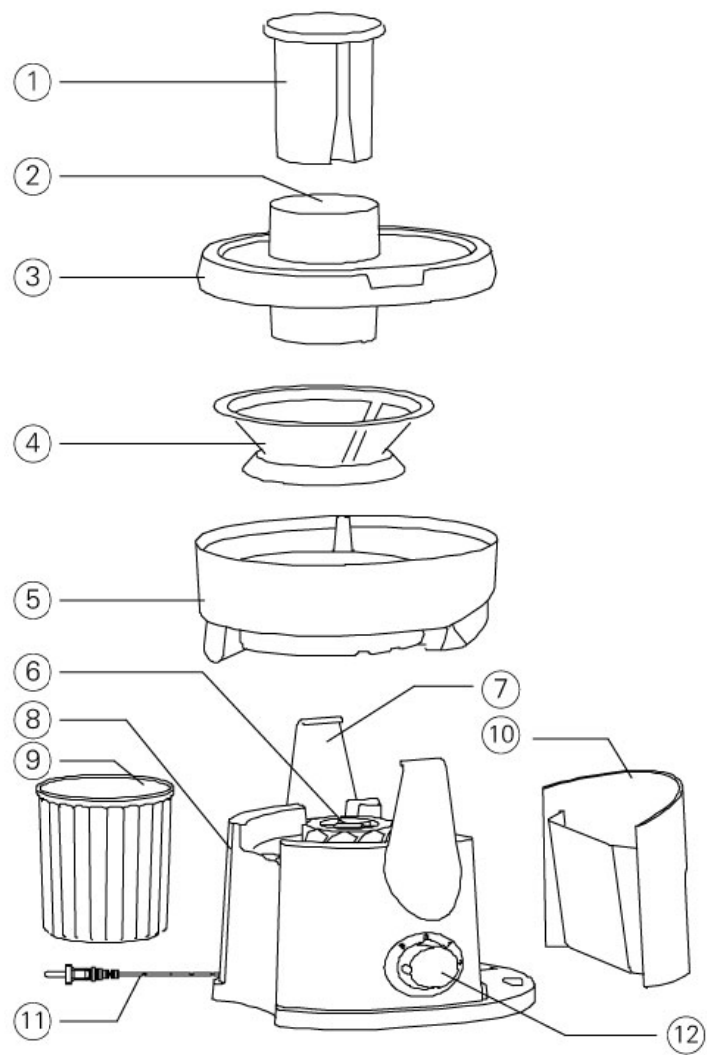

部件明细

号 码	名 称	数 量
①	推料棒	1
②	进料口	1
③	上盖	1
④	滤网	1
⑤	集汁盘	1
⑥	接头	1
⑦	搭扣	2
⑧	主体	1
⑨	果汁杯	1
⑩	果渣盒	1
⑪	电源线	1
⑫	控制旋钮	1

第二章 使用方法

在初次使用产品之前，请彻底清洗与食材接触的部件。
(参见“第六章 清洁保养”)

一、准备加工

本榨汁机设有双重安全系统，只有在所有零部件正确装配好后才会工作。



1. 将集汁盘放入主体上。

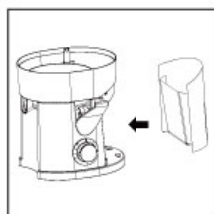

2. 将果渣盒水平放入榨汁机中，确保果渣盒推到位。



3. 将滤网放入集汁盘中，确保滤网与接头安装到位。
(使用前请检查滤网是否破损，如有损坏请不要使用，并马上与最近的九阳售后服务部联系。)

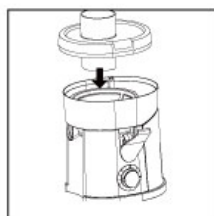

4. 手持上盖，从滤网上向下将上盖装到位。



5. 将两侧搭扣扣住上盖上的两凸环，然后压下搭扣（喀嗒一声），确保两搭扣锁到位，否则机器将不工作。

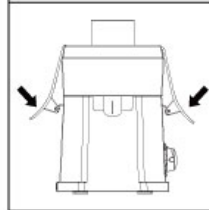

6. 将果汁杯放置于出汁嘴下。

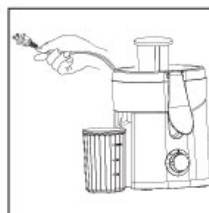

7. 插上插座，确认电源通电。

二、使用产品

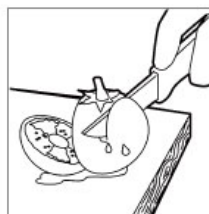

1. 将水果或蔬菜洗净，切成能放入进料口的块状。

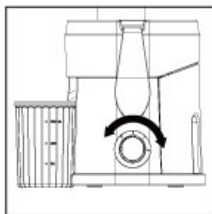

2.接通电源,旋动控制旋钮到合适档位。

- 1档:适用于软水果和蔬菜,如:西瓜、葡萄、西红柿、黄瓜,草莓等;
- 2档:适用于所有水果和蔬菜;



3.将切好的食材放入进料口。



4.用推料棒柔和地将食材推入旋转中的滤网。

- 不要用太大的力压推料棒,以免影响压汁的效果。
- 切勿将手指或其它物体伸入进料口内!
- 不要让本产品连续工作超过3分钟,如果榨汁工作还未完成,应将产品关掉,待一分钟后,再重新启动使用。
- 当所有食材都已推到进料口加工完,出汁口不再有汁液流出时,将榨汁机断电。

三、水果选用提示

- 选用新鲜水果和蔬菜:它们含有更多的汁液。特别适合的水果有:菠萝、甜菜根、芹菜杆、苹果、黄瓜、胡萝卜、菠菜、瓜类、西红柿、柑子、葡萄等。
- 不用削去薄的蔬果皮,只需要削去像柑子,菠萝和生甜菜根等蔬果的厚皮。柑橘类水果的籽也要拿掉,因为它们会让果汁带苦味。
- 在榨苹果时,苹果汁的浓度取决于所选用苹果的种类;选用越多汁的苹果榨出的汁越清,所以请根据您所想要的果汁的浓度来选择榨汁用的苹果种类。
- 新鲜榨取的苹果汁会很快变成棕色,可以加几滴柠檬汁来令这个变色

过程减慢。

- 含有淀粉的水果如香蕉、木瓜、鳄梨、无花果和芒果不适合放入榨汁机中榨汁,可以用食品加工机或搅拌机来加工这类水果。
- 叶子和叶杆(如莴苣)可以放入榨汁机中榨汁。
- 应该马上饮用刚榨好的果汁,如果将它暴露在空气中一段时间,它的味道和营养价值都会受到影响。

水果/蔬菜	维生素/矿物质	千焦耳/卡	榨汁档速
苹果	维生素 C	200 克=150 千焦耳 (72 卡)	高
杏	富含膳食纤维, 含钾	30 克=85 千焦耳 (20 卡)	低
甜菜	叶酸, 膳食纤维, 维生素 C 和钾的良好来源	160 克=190 千焦耳 (45 卡)	高
蓝莓	维生素 C	125 克=295 千焦耳 (70 卡)	低
孢子甘蓝	维生素 C、B、B6、E、叶酸和膳食纤维	100 克=110 千焦耳 (26 卡)	低
圆白菜	维生素 C, 叶酸, 钾, B6 和膳食纤维	100 克=110 千焦耳 (26 卡)	高
胡萝卜	维生素 A、C、B6 和膳食纤维	120 克=125 千焦耳 (30 卡)	高
芹菜	维生素 C 和钾	80 克=55 千焦耳 (7 卡)	高
黄瓜	维生素 C	280 克=120 千焦耳 (29 卡)	低
茴香	维生素 C 和膳食纤维	300 克=145 千焦耳 (35 卡)	低
葡萄	维生素 C、B6 和钾	125 克=355 千焦耳 (85 卡)	低
猕猴桃	维生素 C 和钾	100 克=100 千焦耳 (40 卡)	低
甜瓜	维生素 C、叶酸、膳食纤维和维生素 A	200 克=210 千焦耳 (50 卡)	低
油桃	维生素 C、B3、钾和膳食纤维	180 克=355 千焦耳 (85 卡)	高
桃	维生素 C、B3、钾和膳食纤维	150 克=205 千焦耳 (49 卡)	高
梨	膳食纤维	150 克=250 千焦耳 (60 卡)	高
菠萝	维生素 C	150 克=245 千焦耳 (59 卡)	高
树莓	维生素 C、铁、钾和镁	125 克=130 千焦耳 (31 卡)	低
西红柿	维生素 C、膳食纤维、维生素 E、叶酸和维生素 A	100 克=90 千焦耳 (22 卡)	低

第三章 产品特性

专业榨汁

- 专利“离心一点锋”刀盘，切削无死角、更方便。
- 专业榨汁，渣汁分离。
- 不锈钢特细滤网，可榨取更多果汁。
- 两档速度自由调节，随心制作软果或坚果果汁。

安全可靠

- 多重安全防护，使用更放心。
- 食品级健康材质，使用更安心。

清洗方便

- 可拆卸式部件，清洗方便。

第四章 技术参数

额定电压	220V~
额定频率	50Hz
额定功率	250W
连续运转时间	≤3分钟
间隔时间	≥1分钟

本产品为Ⅱ类电器，不需外加接地装置
企业标准：Q/JY 003-2008

第五章 注意事项

1. 本产品输入电压为220V ~50Hz，请确认后再使用。
2. 本产品属于Y连接，如果电源软线损坏，为避免危险，必须由制造厂或其维修部或类似的专职人员来更换。
3. 在拆、装或调校产品的任何部件之前，务必拔下电源插头。
4. 使用前请检查电源线、插头或其它零部件是否损坏；如发现损坏请停止使用产品；且不要自行修理，应联系产品服务中心进行维修。
5. 每次使用前，请检查滤网，如发现有损坏请勿使用，请联系最近的九阳售后服务部。
6. 避免在机器运转时接触到滤网、马达等可动部件，以免受伤害或使机器受损。
7. 产品使用前，请先将与食材接触的部件清洗干净。
8. 产品工作时，严禁将手或尖锐物伸入加料口。严禁使用任何物体替代推料棒，严禁将眼睛靠近加料口，以防意外。
9. 产品在工作过程中严禁拿开果渣盒、上盖等可拆卸部件。
10. 请严格按额定工作时间操作：每次连续工作时间不得超过3分钟。如果榨汁工作还没完成，应将电源关掉冷却1分钟后再开启。
11. 产品使用完，清洁电器前及电器维修时，请务必切断电源。
12. 切勿将电器放置于水或其它液体中，或让水及其他液体浸入电器中。
13. 请勿用钢丝绒、研磨性清洁剂或腐蚀性液体（例如汽油或丙酮）来清洁产品。
14. 切勿让儿童在无人看管下使用该产品，产品应储存在儿童不易触及的地方。
15. 本产品设计为家庭使用，不可用于商业用途。

第六章 清洁保养

1. 使用后请立即清洁，更易清洗干净。
2. 清洗产品前，关掉产品拔下电源插头，确认断电，让机器停止转动。
3. 勿用具有研磨作用的清洁剂、去污粉、擦洗器、丙酮、酒精、尼龙丝或金属丝制成的清洁球等清洁榨汁机。
4. 清洁时切勿将电器放置于水或其它液体中，或让水及其他液体浸入电器中。
5. 主体外部只能用湿布擦拭，严禁放入水中或放水龙头下冲洗。
6. 不要将任何部件放入洗碗机内清洗，或在微波炉内加热处理。
7. 避免紫外线直接照射机器并保存于干燥阴凉处。
8. 在储存产品前，应确保产品是清洁干燥的。

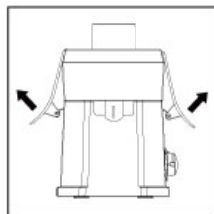

1. 将开关旋钮置于0档，拔下电源插头切断电源，取下推料棒，打开搭扣。

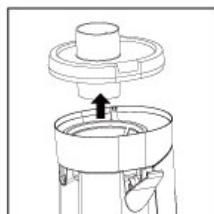

2. 拆下各部件，按顺序分别取下上盖、滤网、集汁盘、果渣盒。

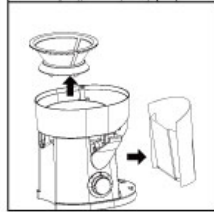

3. 用温水（推荐滴入几滴洗洁精），用清洁刷清洁这些部件，最后用自来水冲净。



4. 用湿布将主体擦拭干净。

第七章 故障分析及排除

故障现象	原因分析	故障排除
通电后，启动开关，机器不运转。	1. 集汁盘未装到位。 2. 上盖未安装到位。 3. 搭扣未卡到位。	1. 集汁盘安装到位。 2. 上盖重装到位。 3. 搭扣卡到位。
最开始几次使用设备时，马达装置发出难闻的气味。	这并非异常现象。	如果多次使用后，产品仍会发出此气味，则检查其加工量和加工时间。
使用中停机。	1. 电压过低； 2. 食材过量； 3. 用力过度压推料棒。	1. 检查电压是否过低； 2. 关闭电源将多余食材取出； 3. 轻压推料棒。
果汁中含杂质多。	1. 滤网破损； 2. 集汁盘果渣较多。	1. 更换滤网； 2. 清洗集汁盘。
异常震动或噪音大。	1. 滤网未安装到位，运转平衡差； 2. 整机放置不稳或脚垫脱落； 3. 电压过高。	1. 将滤网安装到位； 2. 工作时放置于平稳平面上，更换脚垫； 3. 检查电压是否过高。
出汁少。	果渣盒聚集过多果渣、滤网聚集过多果渣。	取出可拆卸部件，清除过多果渣。

备注：

- 以上为常见故障诊断和排除方法，对于其它故障，请与本公司客户服务联系，或直接到本公司指定的维修点进行修理，切勿自行拆卸修理。
- 全国服务热线：0531-87918008，0531-87901018，400-6186-999
- 本公司指定维修点明细见保修卡。

第八章 装箱明细

名称	榨汁机	说明书	保修卡	果汁杯	食谱
数量	1台	1本	1张	1个	1本

本说明书中数据由九阳研发中心数据库提供。